

Fiche technique du produit

Spécifications



Modicon TM - Ip67 exp. block 16 di do

TM7BDM16B

Statut commercial: Commercialisé

Principales

Gamme de produit	Modicon TM7
Type de produit ou équipement	Bloc d'extension d'E/S discrète
Compatibilité de gamme	Modicon M258 Modicon LMC058
Matière du coffret	Plastique
Type de bus	Bus TM7
[Ue] tension assignée d'emploi	24 V CC
Nombre d'entrées/sorties	16
Nombre de bloc entrée/sortie	16 E/S

Complémentaires

nombre entrées TOR	0...16 configurable par logiciel
Entrée logique tension	24 V
Type de tension d'entrée numérique	CC
Courant d'entrée TOR	4,4 mA
Entrée logique	Positif
Nombre sorties TOR	0...16 à = 0,5 A avec transistor protection (configurable par logiciel)
Sortie logique tension	24 V
Type de tension entrée TOR	CC
alimentation électrique du capteur	24 V, 500 mA pour tous les canaux avec protection contre surcharge, court-circuit et inversion de polarité
Raccordement électrique	1 connecteur mâle M12 - codage B - 4 voies pour bus IN 1 connecteur femelle M12 - codage B - 4 voies pour bus OUT 1 connecteur mâle M8 - 4 voies pour puissance IN 1 connecteur femelle M8 - 4 voies pour puissance OUT 16 connecteurs femelles M8 - 3 voies pour détecteur ou actuateur
Signalisation locale	2 LEDs for diagnostic du bus 2 LEDs for diagnostics de l'alimentation du capteur
Position de montage	Toutes positions
Mode de fixation	Par 2 vis
Poids du produit	0,32 kg

Environnement

Normes	CEI 61131-2
--------	-------------

Clause de non responsabilité : Cette documentation n'est pas destinée à remplacer ni ne peut servir à déterminer l'adéquation ou la fiabilité de ces produits dans le cadre d'une application spécifique.

Certifications du produit	C-Tick ATEX II 3g EEx nA II T5 cURus GOST-R
Marquage	CE
Température de l'air ambiant en fonctionnement	-10...60 °C
Température de l'air ambiant de stockage	-25...85 °C
Humidité relative	5...95 % sans condensation ni chute d'eau
Degré de pollution	2 conforme à CEI 60664
Degré de protection IP	IP67 conforming to CEI 61131-2
Altitude de fonctionnement	0...2000 m
Altitude de stockage	0...3000 m
Tenue aux vibrations	7,5 mm amplitude constante (f= 2...8 Hz) conforming to CEI 60721-3-5 Classe 5M3 2 gn accélération constante (f= 8...200 Hz) conforming to CEI 60721-3-5 Classe 5M3 4 gn accélération constante (f= 200...500 Hz) conforming to CEI 60721-3-5 Classe 5M3
Tenue aux chocs mécaniques	30 gn pour 11 ms se conformer à CEI 60721-3-5 Classe 5M3
Compatibilité électromagnétique	Test d'immunité aux transitoires électriques rapides, 4 kV avec contact conforme à IEC 61000-4-2 Test d'immunité aux transitoires électriques rapides, 8 kV dans l'air conforme à IEC 61000-4-2 Sensibilité aux champs électromagnétiques, 1 V/m 2...2,7 GHz conforme à IEC 61000-4-3 Sensibilité aux champs électromagnétiques, 10 V/m 80...2000 MHz conforme à IEC 61000-4-3 Test d'immunité aux transitoires électriques rapides/en salves, 2 kV alimentation puissance conforme à IEC 61000-4-4 Test d'immunité aux transitoires électriques rapides/en salves, 1 kV entrée/sortie conforme à IEC 61000-4-4 Test d'immunité aux transitoires électriques rapides/en salves, 1 kV câble blindé conforme à IEC 61000-4-4 Test d'immunité aux ondes de choc 1,2/50 µs, 0,5 kV alimentation (mode commun) conforme à IEC 61000-4-5 Test d'immunité aux ondes de choc 1,2/50 µs, 1 kV alimentation (mode différentiel) conforme à IEC 61000-4-5 Test d'immunité aux ondes de choc 1,2/50 µs, 0,5 kV liens non blindés (mode commun) conforme à IEC 61000-4-5 Test d'immunité aux ondes de choc 1,2/50 µs, 1 kV liens non blindés (mode différentiel) conforme à IEC 61000-4-5 Test d'immunité aux ondes de choc 1,2/50 µs, 0,5 kV liens blindés (mode commun) conforme à IEC 61000-4-5 Test d'immunité aux ondes de choc 1,2/50 µs, 1 kV liens blindés (mode différentiel) conforme à IEC 61000-4-5 Perturbations RF conduites conforme à IEC 61000-4-6 Émissions transmises par conduction et rayonnées conforme à CISPR 11

Emballage

Type d'emballage 1	PCE
Nombre d'unité par paquet	1
Hauteur de l'emballage 1	4,600 cm
Largeur de l'emballage 1	5,500 cm
Longueur de l'emballage 1	17,600 cm
Poids de l'emballage (Kg)	338,000 g
Type d'emballage 2	S02
Nb produits dans l'emballage 2	24
Hauteur de l'emballage 2	15,000 cm
Largeur de l'emballage 2	30,000 cm

Longueur de l'emballage 2	40,000 cm
---------------------------	-----------

Poids de l'emballage 2	8,493 kg
------------------------	----------

Garantie contractuelle

Garantie	18 mois
----------	---------

Environmental Data

Schneider Electric vise à atteindre le statut de Net Zero d'ici 2050 grâce à des partenariats avec la chaîne logistique, des matériaux à faible impact et une circularité via notre campagne en cours "Use Better, Use Longer, Use Again" pour prolonger la durée de vie des produits et leur recyclabilité.

[Environmental Data expliquées >](#)

Empreinte environnementale

Profil environnemental du produit (PEP)

[Profil environnemental du Produit](#)

Use Better

Matières et Substances

Emballage avec carton recyclé **Non**

Emballage sans plastique **Oui**

[Directive RoHS UE](#)

Conformité pro-active (Produit en dehors du scope légal RoHS UE)

Régulation REACH

[Déclaration REACH](#)

sans PVC

Oui

Use Again

Réemballer et réuser

Profil de circularité

[Informations de fin de vie](#)

Reprise

Non

WEEE Label

 Sur le marché de l'Union Européenne, le produit doit être mis au rebut selon un protocole spécifique de collecte des déchets et ne jamais être jeté dans une poubelle d'ordures ménagères.

Présentation

Bloc mixte numérique

Description

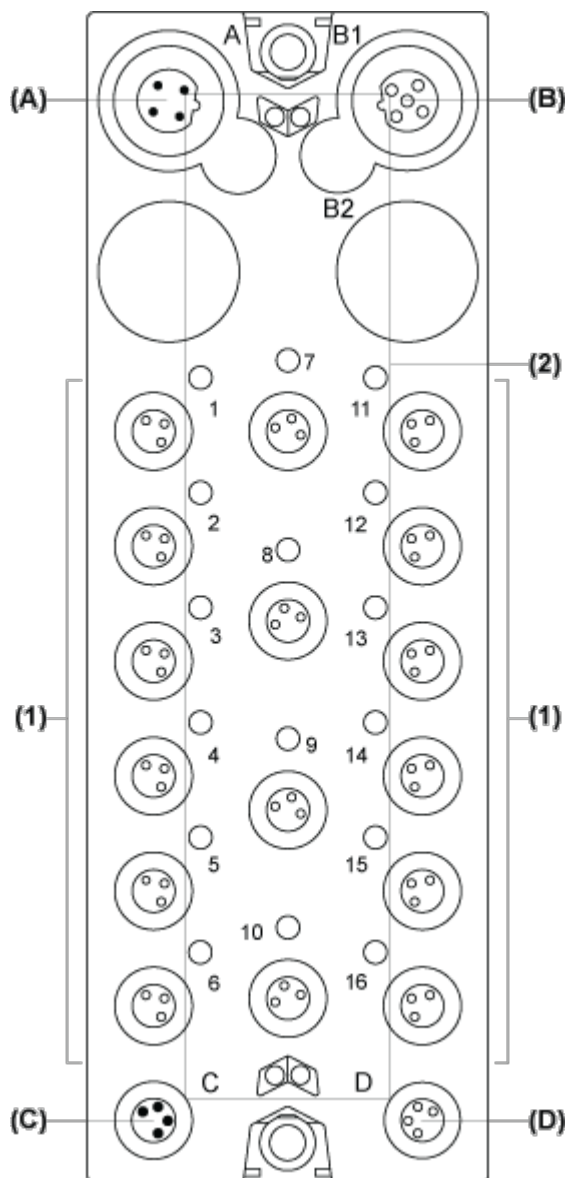

- (A) Connecteur IN du bus TM7
- (B) Connecteur OUT du bus TM7
- (C) Connecteur IN de l'alimentation 24 Vcc
- (D) Connecteur OUT de l'alimentation 24 Vcc
- (1) Connecteurs d'entrée/sortie
- (2) Voyants d'état

Affectations des connecteurs et des voies

Connecteurs d'E/S	Types de voie	Voies
1	Entrée/sortie	I0/Q0
2	Entrée/sortie	I1/Q1

Connecteurs d'E/S	Types de voie	Voies
3	Entrée/sortie	I2/Q2
4	Entrée/sortie	I3/Q3
5	Entrée/sortie	I4/Q4
6	Entrée/sortie	I5/Q5
7	Entrée/sortie	I6/Q6
8	Entrée/sortie	I7/Q7
9	Entrée/sortie	I8/Q8
10	Entrée/sortie	I9/Q9
11	Entrée/sortie	I10/Q10
12	Entrée/sortie	I11/Q11
13	Entrée/sortie	I12/Q12
14	Entrée/sortie	I13/Q13
15	Entrée/sortie	I14/Q14
16	Entrée/sortie	I15/Q15

Encombremments

Bloc TM7 de taille 2

Dimensions

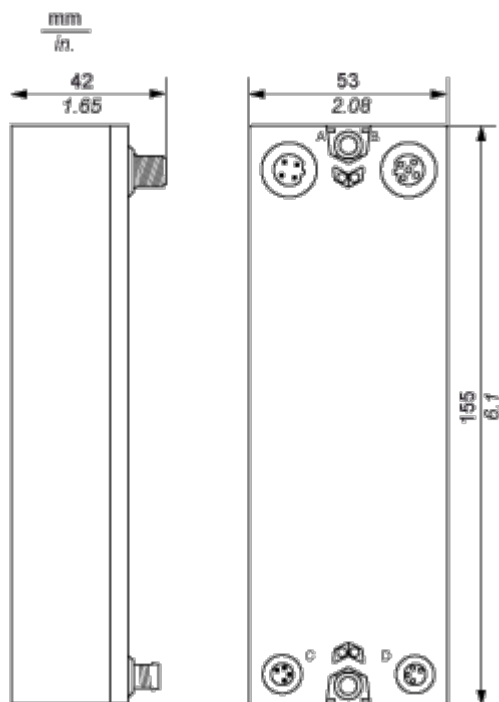

Montage et périmètre de sécurité

Espacement requis

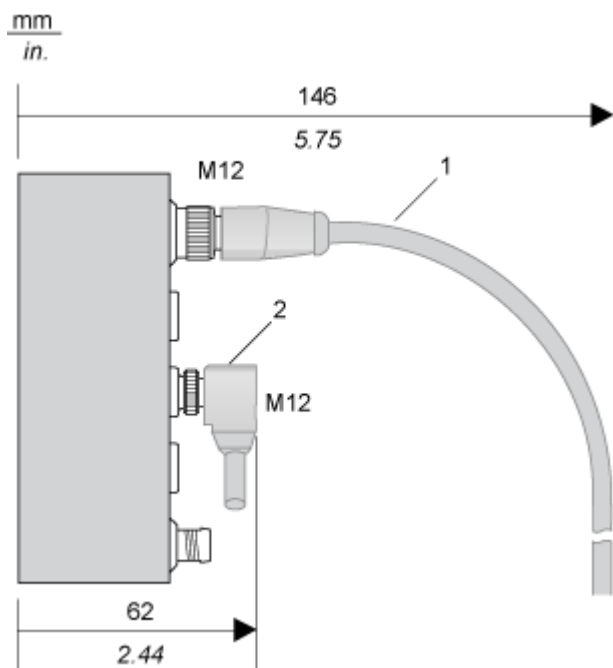

- 1 Câble droit
- 2 Câble coudé

Instructions d'installation

Bloc TM7 sur un cadre en aluminium

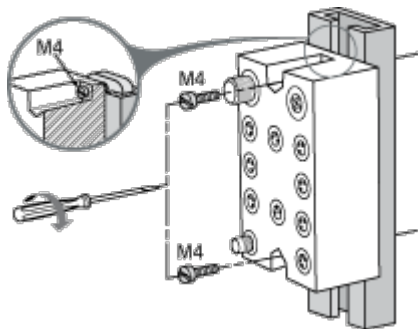

NOTE : Le couple de serrage maximum des vis M4 requises est de 0,6 N.m (5.3 lbf-in).

Bloc TM7 sur un rail DIN

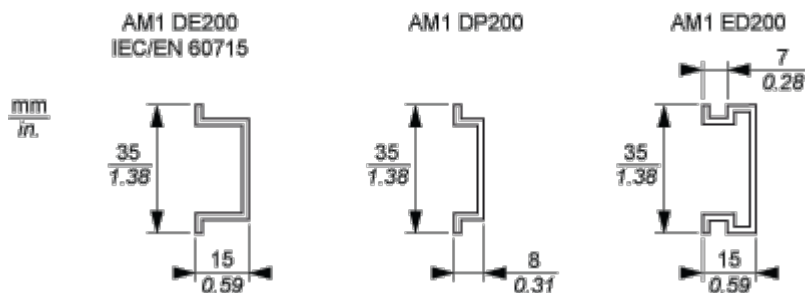

NOTE : Seuls les blocs de taille 1 (la plus petite) peuvent être installés sur un rail DIN avec la plaque de montage TM7ACMP.

Bloc TM7 directement sur la machine

Gabarit de perçage du bloc :

mm
in.

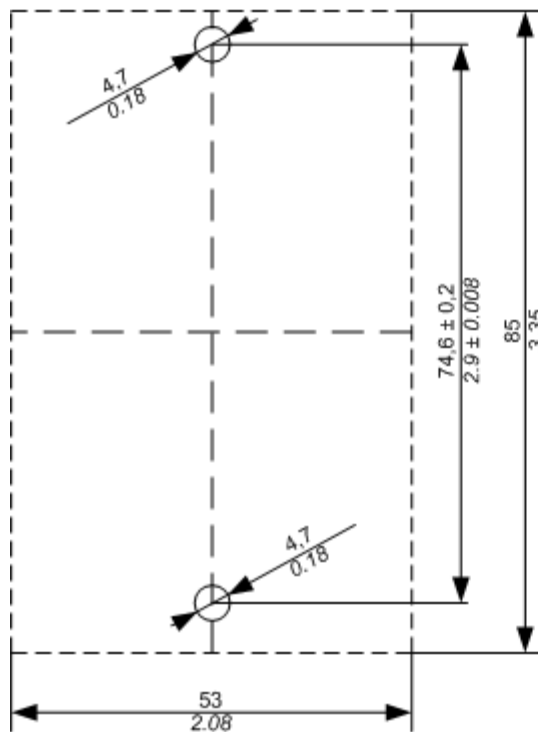

(1)

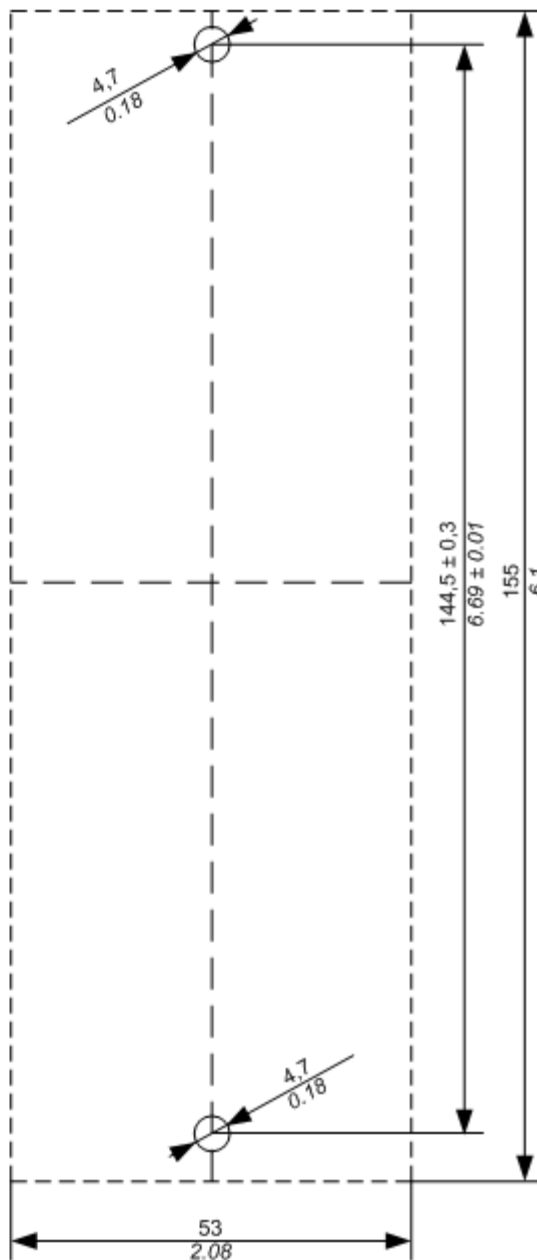

(2)

- (1) Taille 1
- (2) Taille 2

L'épaisseur de la plaque d'embase doit être prise en compte lors de la définition de la longueur des vis.

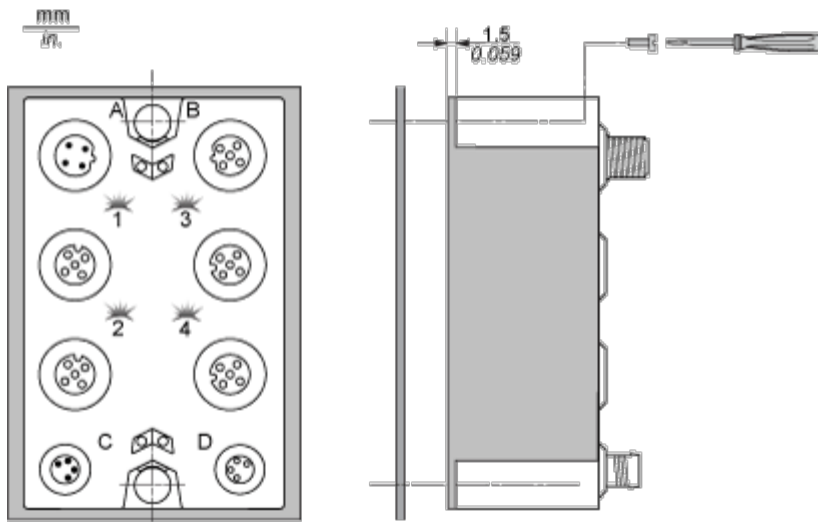

NOTE : Le couple de serrage maximum des vis M4 requises est de 0,6 N.m (5.3 lbf-in).

Schémas de raccordement

Schéma de câblage

Brochage des connecteurs d'E/S

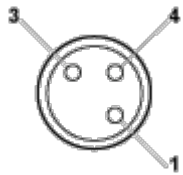
Connexion	Broche	Entrée/sortie M8
	1	Alimentation de capteur/actionneur 24 Vcc
	3	0 Vcc
	4	DI/DO : signal d'entrée/sortie

Câblage de l'alimentation

Quand vous fournissez du courant à un bloc d'E/S TM7 au moyen du connecteur OUT d'alimentation 24 Vcc du bloc d'E/S précédent, les deux blocs occupent le même segment d'alimentation d'E/S 24 Vcc. En revanche, si vous connectez une alimentation isolée externe au connecteur IN d'alimentation 24 Vcc d'un bloc d'E/S TM7, vous établissez un nouveau segment d'alimentation d'E/S 24 Vcc commençant par ce bloc d'E/S.

Bloc d'E/S câblé avec une alimentation 24 Vcc externe :

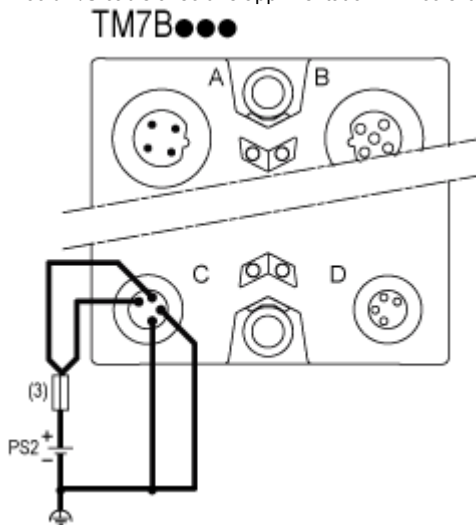

(3) Fusible externe type T à action retardée 8 A max. 250 V

PS2 Alimentation d'E/S isolée externe, 24 Vcc

Courbes de performance

Commutation des caractéristiques de charge inductive

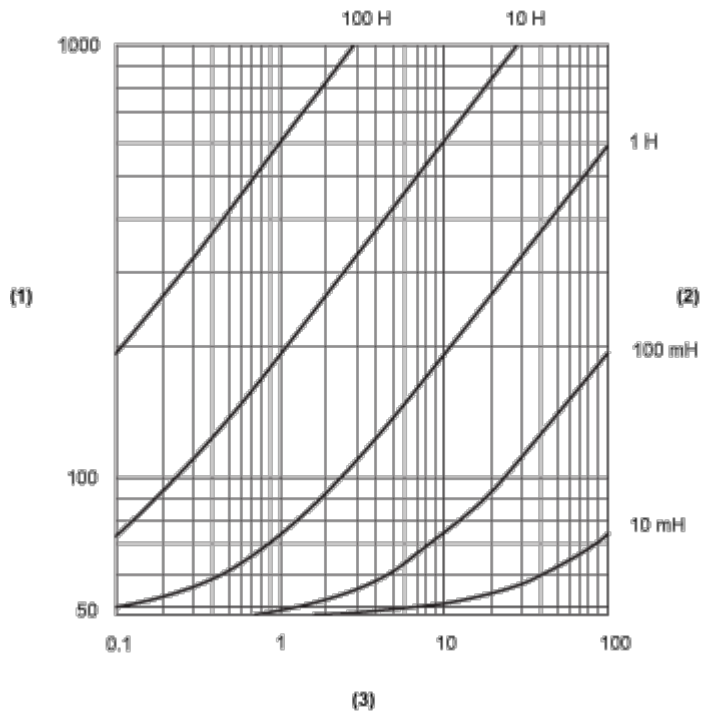

- (1) Résistance de charge en Ω
- (2) Inductance de charge en H
- (3) Cycles de fonctionnement maxi. / seconde