

Fiche technique | Référence: 216-286

Embout d'extrémité; embout pour 2,5 mm² / AWG 14; avec isolation plastique; étamés par électrolyse; Cuivre électrolytique; serti de manière étanche aux gaz; selon DIN 46228, partie 4/09.90; bleu

<https://www.wago.com/216-286>



Couleur: ■ bleu

Identique à la figure

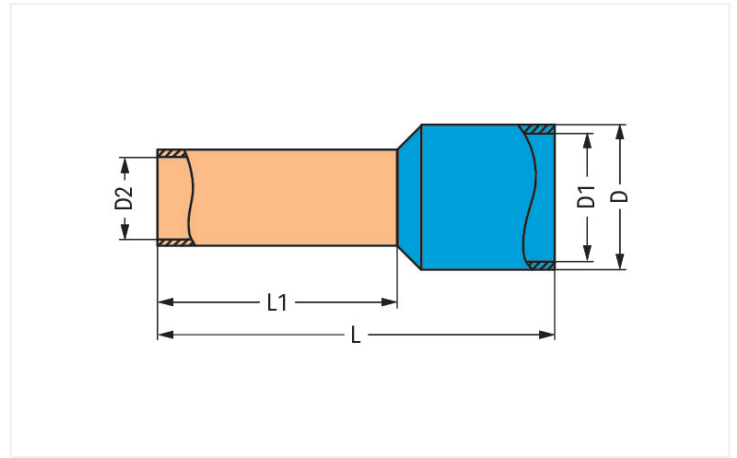

Dimensions en mm

Données de raccordement

Cross-section metric	2.5 mm ²
Longueur de dénudage	20 ... 21 mm / 0.79 ... 0.83 inch
Cross-section AWG	14 AWG

Données géométriques

Wall thickness plastic collar	0.25 mm
Total length	25 mm
Wall thickness crimp sleeve	0.15 mm
Longueur 1	18 mm
Diamètre 1	4,2 mm
Diamètre 2	2,2 mm

Données mécaniques

Plastic collar	Standard collar
adapté	Séries 2010 - 2016

Données du matériau

Couleur	bleu
Charge calorifique	0 MJ
Poids	0 g

Données commerciales

Product Group	2 (Accessoires)
Unité d'emb. (SUE)	500 pce(s)
Type d'emballage	Sacs
Pays d'origine	DE
GTIN	4055143654753
Numéro du tarif douanier	85369010000

Product classification

UNSPSC	39121405
--------	----------

Conformité environnementale du produit

État de conformité RoHS	Compliant, No Exemption
-------------------------	-------------------------

Téléchargements

Conformité environnementale du produit



Recherche de conformité

Environmental Product
Compliance 216-286



Documentation

Texte complémentaire

216-286	19.02.2019	xml 2.80 KB	
216-286	11.09.2017	doc 24.00 KB	

Indications de manipulation

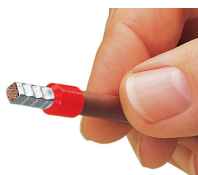

Sertissage réglementaire, étanche aux gaz, électriquement et mécaniquement parfait.