

Fiche technique | Référence: 216-206

Embout d'extrémité; embout pour 2,5 mm² / AWG 14; avec isolation plastique; étamés par électrolyse; bleu

<https://www.wago.com/216-206>



Couleur: ■ bleu

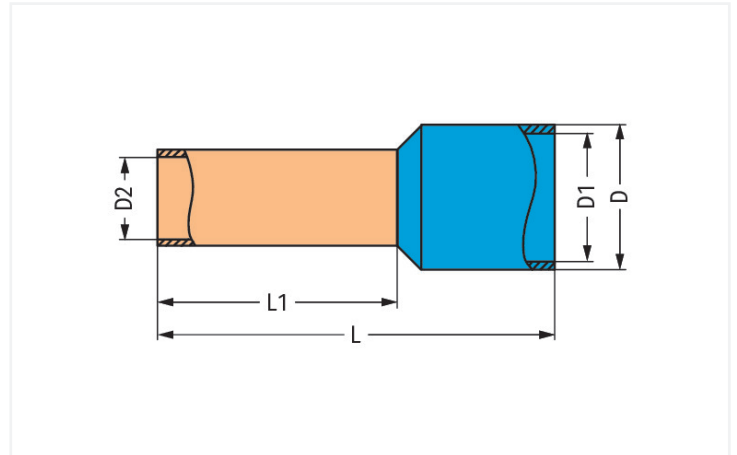

Dimensions en mm

Données de raccordement

Cross-section metric	2.5 mm ²
Longueur de dénudage	10 ... 11 mm / 0.39 ... 0.43 inch
Cross-section AWG	14 AWG

Données géométriques

Wall thickness plastic collar	0.25 mm
Total length	15 mm
Wall thickness crimp sleeve	0.15 mm
Longueur 1	8 mm
Diamètre 1	4,2 mm
Diamètre 2	2,2 mm

Données mécaniques

Plastic collar	Standard collar
----------------	-----------------

Données du matériau

Couleur	bleu
Charge calorifique	0,002 MJ
Poids	0,2 g

Données commerciales

Product Group	2 (Accessoires)
Unité d'emb. (SUE)	1000 (100) pce(s)
Type d'emballage	Carton
Pays d'origine	DE
GTIN	4017332277518
Numéro du tarif douanier	85369010000

Product classification

UNSPSC	39121405
eCl@ss 10.0	27-40-02-01
eCl@ss 9.0	27-40-02-01
ETIM 9.0	EC000005
ETIM 8.0	EC000005
ECCN	NO US CLASSIFICATION

Conformité environnementale du produit

État de conformité RoHS	Compliant, No Exemption
-------------------------	-------------------------

Téléchargements

Conformité environnementale du produit



Recherche de conformité

Environmental Product
Compliance 216-206



Documentation

Texte complémentaire

216-206	19.02.2019	xml 2.80 KB	
216-206	11.09.2017	doc 24.50 KB	

Indications de manipulation

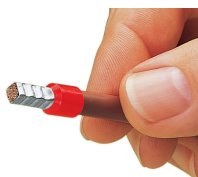

Sertissage réglementaire, étanche aux gaz, électriquement et mécaniquement parfait.

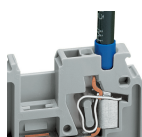

Utilisation d'AWG 12 avec embout d'extrémité
N° de produit 216-206