

Fiche technique | Référence: 2061-601/998-404

Borne pour circuits imprimés CMS; Bouton-poussoir; 1,5 mm²; Pas 6 mm; 1 pôle; Push-in CAGE CLAMP®; en bande; blanc

<https://www.wago.com/2061-601/998-404>



Couleur: ■ blanc

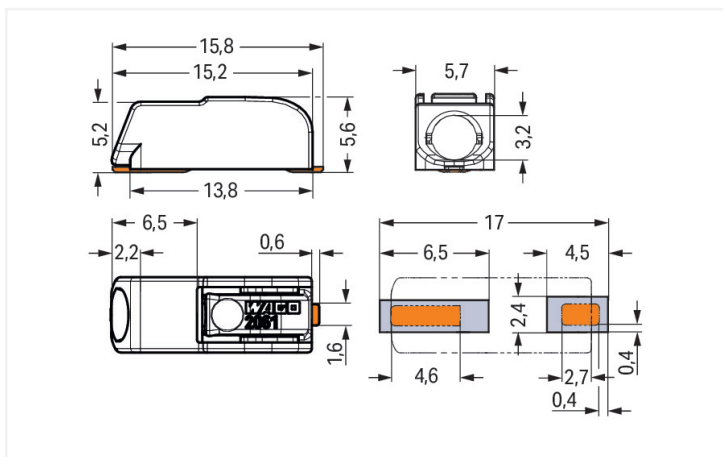

Dimensions en mm

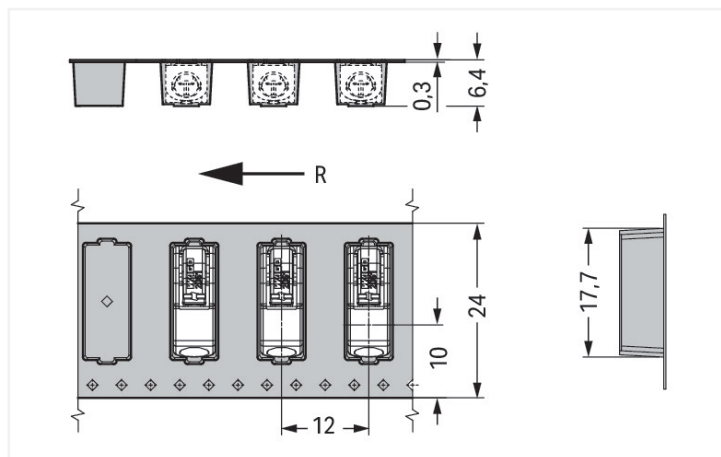

Dimensions en mm
R = direction d'arrivée

Courbe d'intensité maximale admissible
Pas 6 mm / section de conducteur 1,5 mm² « r »
Selon l'exemple de : EN 60512-5-2 / facteur de réduction 1

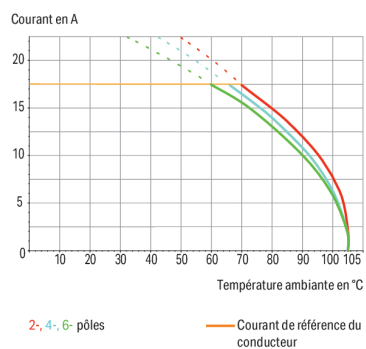

Borne pour circuits imprimés série 2061 avec Push-in CAGE CLAMP®

Avec cette borne pour circuits imprimés (numéro d'article 2061-601/998-404) la priorité est donnée à un raccordement plus simple et sûr. Les bornes pour circuits imprimés vous offrent une flexibilité maximale pour de nombreux types de montage. Pour la connexion du conducteur, cette borne pour circuits imprimés nécessite des longueurs de dénudage entre 7 et 10 mm. Ce produit utilise la technologie Push-in CAGE CLAMP®. Push-in CAGE CLAMP® est une technologie de connexion universelle pour tous types de conducteurs avec l'avantage supplémentaire du branchement direct : Push-in. Les conducteurs monobrins ainsi que les conducteurs fins avec embout d'extrémité peuvent être branchés directement sans outil. Un prétraitement des conducteurs, par exemple par le sertissage d'embouts, n'est pas nécessaire. Les dimensions sont de largeur x hauteur x profondeur (5,7 x 5,6 x 15,8) mm. Selon le type de câble, cette borne pour circuits imprimés convient aux sections de conducteur allant de 0,25 mm² à 1,5 mm². De l'Étain a été employé dans la surface des contacts. Pour ces bornes pour circuits imprimés, l'actionnement se fait par bouton-poussoir. Le soudage des bornes pour circuits imprimés s'effectue par procédé SMD. Le conducteur est inséré en angle de 0° par rapport à la surface.

Remarques

Remarque

Conseils d'utilisation :

Approprié pour technique de soudage reflow sans plomb sur le modèle de DIN EN 61760-1 ou DIN EN 60068-2-58 jusqu'à une température de pointe de 260 °C. En raison de différents facteurs d'influence spécifiques à l'application (agencement et orientation de composants, installation de soudure, pâte à souder), on recommande d'utiliser des tests pour déterminer un profil approprié dans des conditions de production.

Selon les températures et les temps de soudage utilisés dans le procédé Reflow, la couleur du matériau pourrait changer, mais sans en affecter la fonction.

Recommandation

Recommandation Pochoir CMS :

Épaisseur de matériau : 150 µm ; forme identique à la forme du plot de soudure.

Données électriques

Données de référence selon		IEC/EN 60664-1		Données d'approbation selon		UL 1059		
Overvoltage category		III	III	II	Use group	B	C	D
Pollution degree		3	2	2	Tension de référence	600 V	-	600 V
Tension de référence		250 V	320 V	630 V	Courant de référence	10 A	-	5 A
Tension assignée de tenue aux chocs		4 kV	4 kV	4 kV				
Courant de référence		17,5 A	17,5 A	17,5 A				

Données de raccordement

Points de serrage	1	Connexion 1	
Nombre total des potentiels	1		
Nombre de types de connexion	1		
nombre des niveaux	1		
		Technique de connexion	Push-in CAGE CLAMP®
		Type d'actionnement	Bouton-poussoir
		Conducteur rigide	0,25 ... 1,5 mm ² / 20 ... 16 AWG
		Conducteur souple	0,5 ... 1,5 mm ² / 20 ... 16 AWG
		Conducteurs souples ; avec embout d'extrémité isolé	0,5 ... 0,75 mm ²
		Conducteurs souples ; avec embout d'extrémité sans isolation plastique	0,5 ... 0,75 mm ²
		Longueur de dénudage	7 ... 10 mm / 0.28 ... 0.39 inch
		Axe du conducteur au circuit imprimé	0°
		Nombre de pôles	1

Données géométriques

Pas	6 mm / 0.24 inch
Largeur	5,7 mm / 0.224 inch
Hauteur	5,6 mm / 0.22 inch
Hauteur utile	5,6 mm / 0.22 inch
Profondeur	15,8 mm / 0.622 inch
Diamètre bobine emballage en bande	330 mm
Largeur de bande	24 mm

Contacts circuits imprimés

Contacts circuits imprimés	SMD
Affectation broche à souder	en ligne sur tout le bornier
Nombre de broches à souder par potentiel	2

Données du matériau

Remarque Données du matériau	Vous trouverez ici des informations sur les spécifications de matériel
Couleur	blanc
Groupe du matériau isolant	I
Matière isolante Boîtier principal	Fibre de verre Polyphthalamide (PPA-GF)
Classe d'inflammabilité selon UL94	V0
Matériau du contact	Alliage de cuivre
Surface du contact	Étain
Charge calorifique	0,014 MJ
Poids	0,5 g
MSL per J-STD 020D	1

Conditions d'environnement

Plage de températures limites	-60 ... +105 °C
-------------------------------	-----------------

Données commerciales

Unité d'emb. (SUE)	8100 (900) pce(s)
Type d'emballage	Carton
Pays d'origine	CN
GTIN	4055143278065
Numéro du tarif douanier	85369010000

Product classification

UNSPSC	39121409
--------	----------

Conformité environnementale du produit

État de conformité RoHS	Compliant, No Exemption
-------------------------	-------------------------

Approbations / certificats

Homologations générales



Homologation	Norme	Nom du certificat
CCA DEKRA Certification B.V.	EN 60947-7-4	NTR NL-7773
CCA DEKRA Certification B.V.	EN 60947-7-4	71-110254
CCA DEKRA Certification B.V.	EN 60838	NTR NL-7721
cURus Underwriters Laboratories Inc.	UL 1059	E45172
KEMA/KEUR DEKRA Certification B.V.	EN 60838	71-106232

Téléchargements

Conformité environnementale du produit

Recherche de conformité

Environmental Product
Compliance
2061-601/998-404



Documentation

Informations complémentaires

Technical Section	03.04.2019	pdf 2027.26 KB	
-------------------	------------	-------------------	--

Données CAD/CAE

Données CAD

2D/3D Models 2061-601/998-404	
----------------------------------	--

Données CAE

ZUKEN Portal 2061-601/998-404	
----------------------------------	--

PCB Design

Symbol and Footprint via SamacSys 2061-601/998-404	
--	--

Symbol and Footprint via Ultra Librarian 2061-601/998-404	
---	--

1 Produits correspondants

1.1 Accessoires en option

1.1.1 Élément de raccordement

1.1.1.1 Élément de raccordement



Réf.: 2061-901

Élément de raccordement; Pas 6 mm; 1 pôle; Longueur 30 mm; blanc



Réf.: 2061-901/034-000

Élément de raccordement; Pas 6 mm; 1 pôle; Longueur 34 mm; blanc

1.1.3 Outil

1.1.3.1 Outil de manipulation



Réf.: 2061-190

Outil de manipulation; à partir de matière isolante



Réf.: 206-866

Outil de manipulation; pour série 2061

Indications de manipulation

Raccorder le conducteur

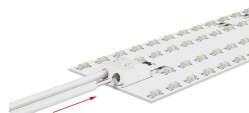

Insertion directe pour raccorder les conducteurs rigides

Raccorder le conducteur

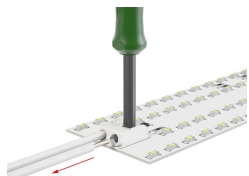

Déconnexion simple des conducteurs par ex. avec outil de manipulation 206-861